



LAVANDERIA PROFESSIONALE

ASCIUGATRICI PROFESSIONALI ADVANCE SRP-08/10 TP2



CARATTERISTICHE

TP2

- Display touchscreen a colore da 7", programmabile e facile da usare
- Collegamento USB. Include piattaforma online per impostazioni, telemetria, analisi dei dati... mediante IoT
- Video sul display: annunci, istruzioni (utile per self-service)
- 37 lingue
- 8 indicatori di dosaggio di serie

VERSATILITÀ

- OPL <> GETTONIERA
Stesso modello facilmente trasformabile
- MACCHINA <> IMPILATA
 - I modelli possono essere impilati su una lavatrice o su un'altra asciugatrice
 - Pannello di controllo reversibile: i pannelli possono essere montati tra i due cestelli per una migliore ergonomia
- Ideale per diversi settori: hotel, camping, lavanderie self-service, palestre, ecc

PRESTAZIONI ELEVATE

- IoT - FagorKonnnect standard
- Gestione delle lavanderie: OPL e self-service
- Pagamento da remoto (self-service)

CONNETTIVITÀ

- Cicli di asciugatura ridotti (meno di 45 minuti). Riscaldamento a 6,75 kW, opzione a 4,5 kWe

EFFICIENZA

- Sistema del flusso di aria ottimizzato
- Flusso di aria assiale
- Grande filtro pelucchi come cassetto
- Design efficiente

SOLIDITÀ

- Struttura esterna di colore grigio in skin-plate
- Sportello robusto in alluminio
- Ventilatore industriale e flusso di aria potente
- Struttura più solida del telaio

ALTRI

- Cestello galvanizzato
- Modelli con riscaldamento elettrico o a gas
- Pannelli di colore grigio in skin-plate
- Certificato CE

OPTIONAL

- iDRY: Controllo intelligente dell'umidità. Con controllo della temperatura all'ingresso dell'aria del cestello
- Zoccolo in skinplate per una migliore ergonomia
- Zoccolo ergonomia in acciaio inox
- Cestello in acciaio inossidabile AISI 304
- Struttura esterna in acciaio inossidabile
- Apertura reversibile dello sportello
- Pannello di controllo nella parte inferiore (asciugatrice impilata)
- Modello tropicalizzato: piastra protetta
- Ordinazione del contenitore completo + imballaggio compatto
- Tensione marittima 440V III 50/60 Hz
Senza neutro
- Kit gettoniera

CARATTERISTICHE TECNICHE

ASCIUGATRICI PROFESSIONALI | ADVANCE | SRP-08/10 TP2

	U.	SRP-08 TP2		SRP-10 TP2	
CAPACITÀ E CESTELLO					
Capacità 1:20	Kg	8		10	
	Lb	17,6		22	
Volume	l	160		200	
	ft	5,65		7,06	
Diametro cestello Ø	mm	590		590	
	inch	23,23		23,23	
Profondità cestello	mm	585		690	
	inch	23,03		27,17	
SPORTELLO					
Altezza centro ingresso carico	mm	554		554	
	inch	21,81		21,81	
Altezza base ingresso carico	mm	320		320	
	inch	12,6		12,6	
Diametro dello sportello Ø	mm	480		480	
	inch	18,9		18,9	
INFORMAZIONI GENERALI					
Pannello controllo TP2	-	Si		Si	
Connessione USB	-	Si		Si	
Costruzione	-	Pannelli skinplate		Pannelli skinplate	
Zoccolo	-	Opt		Opt	
Versione self-service	-	Si		Si	
Livello sonoro	dB	62		62	
POTENZA					
Motore	kW	0,37		0,37	
Riscaldamento elettrico	kW	6,75 / 4,5		6,75 / 4,5	
Riscaldamento a gas	kW	6,7		6,7	
COLLEGAMENTI		ELETTRICO	GAS/VAPORE	ELETTRICO	GAS/VAPORE
Tensione 230V I+N+T 50Hz / 60Hz	N° x mm2/A	3 x 10 / 40A	3 x 1,5 / 10A	3 x 10 / 40A	3 x 1,5 / 10A
Tensione 230V III+T 50Hz / 60Hz	N° x mm2/A	4 x 4 / 25A	3 x 1,5 / 10A	4 x 4 / 25A	3 x 1,5 / 10A
Tensione 400V III+N+T 50Hz / 60Hz	N° x mm2/A	5 x 2,5 / 16A	3 x 1,5 / 10A	5 x 2,5 / 16A	3 x 1,5 / 10A
Ø Uscita vapore	mm	100		100	
Portata dell'aria	m³/h	300		300	
COLLEGAMENTI					
Consumo riscaldamento elettrico	kW	6,75 / 4,5		6,75 / 4,5	
Consumo istantaneo gas propano	Kg/h	0,57		0,57	
Consumo istantaneo gas naturale	m³/h	0,71		0,71	
DIMENSIONI NETTE / CON IMBALLAGGIO					
Larghezza netta / larghezza lorda	mm	680 / 710		680 / 710	
	inch	26,77 / 27,95		26,77 / 27,95	
Profondità netta / profondità lorda	mm	722 / 832		775 / 832	
	inch	28,43 / 32,76		30,51 / 32,76	
Altezza netta / altezza lorda	mm	1.056 / 1.141		1.056 / 1.141	
	inch	41,57 / 44,92		41,57 / 44,92	
Peso netto / peso lordo	Kg	89 / 100,5		92,6 / 104,1	
	Lb	196,21 / 221,56		204,15 / 229,5	

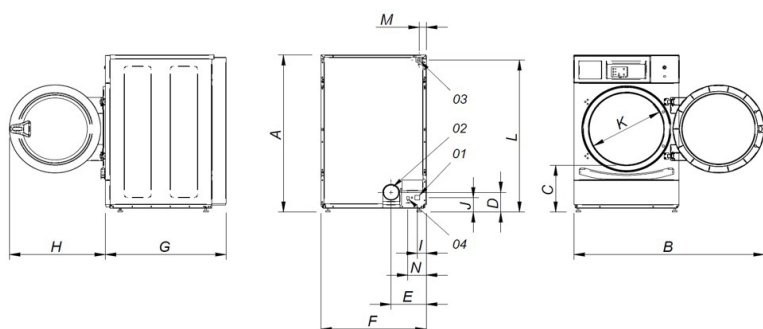

- 01. Collegamento elettrico
- 02. Uscita vapore Ø 100
- 03. Ingresso gas 1/2"
- 04. Porta ethernet

	A	B	C	D	E	F	G	H	I	J	K	L	M	N
SRP-08	1.056	1.227	320	140	226	680	722	615	57	91	480	1.015	50	118
SRP-10	1.056	1.227	320	140	226	680	775	615	57	91	480	1.015	50	118